

ОПИСАНИЕ ТИПА СРЕДСТВА ИЗМЕРЕНИЙ

Координатомеры ручные оптико-механические ОМК-130-02

Назначение средства измерений

Координатомеры оптико-механические ОМК-130-02 (далее по тексту - координатомеры) предназначены для измерений относительных координат струны прямых и обратных отвесов, струнных створов, применяемых для контроля перемещений в горизонтальной плоскости секций, блоков, столбов гидротехнических сооружений (плотин ГЭС) и иных крупных инженерных сооружений.

Описание средства измерений

Принцип действия координатомера основан на визировании струны отвеса с двух перпендикулярных направлений в плоскости горизонта и привязки линий визирования к прямоугольной системе координат, лежащей в данной плоскости, оси которой перпендикулярны линиям визирования.

Координатомер состоит визирной трубы, двух направляющих по оси X и оси Y с отсчетными линейками «грубо» и барабанами «точно». Все элементы конструкции крепятся на основании с элементами фиксации на рабочих местах (монтажных столиках).

Координатомер представляет собой неразборную оптико-механическую конструкцию. Для работы в условиях плохой видимости предусмотрена подсветка координатомера с блоком аккумуляторов и зарядным устройством.

По согласованию с заказчиком, прибор может выпускаться с опорами и элементами крепления под существующие на объекте посадочные места. Общий вид координатомера в рабочем и транспортном положениях приведены на рисунке 1, рисунке 2 (а, б, с). Пломбирование координатомеров ОМК-130-02 не предусмотрено.

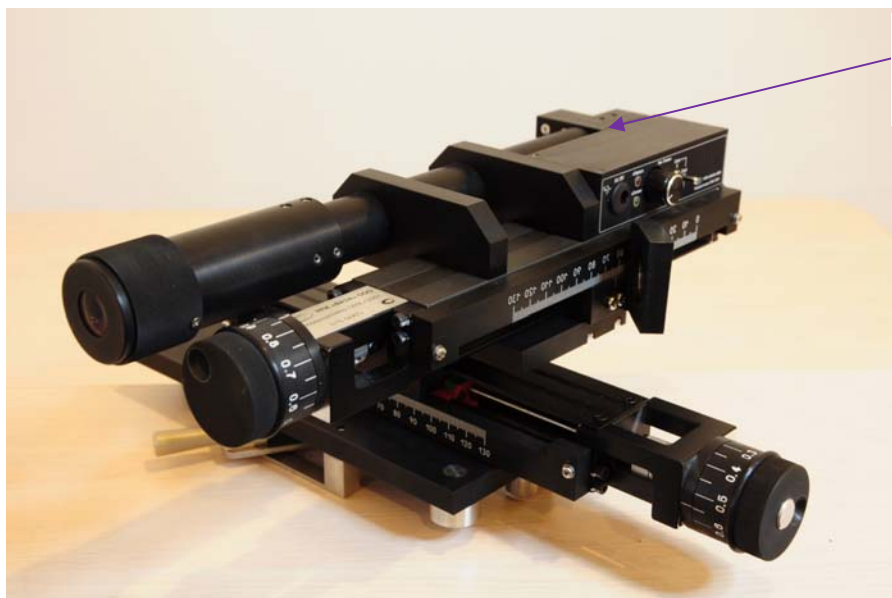

*Место нанесения
знака поверки*

Рисунок 1 - Общий вид координатомеров ручных оптико-механических ОМК-130-02.
Рабочее положение ОМК-130-02

Программное обеспечение
отсутствует.



Рисунок 2 - Транспортное положение ОМК-130-02, габаритные размеры

Метрологические и технические характеристики

Таблица 2 - Метрологические характеристики

Наименование характеристики	Значение
Диапазон измерений по оси X, мм	от 0 до 130
Диапазон измерений по оси Y, мм	от 0 до 130
Пределы допускаемой абсолютной погрешности измерений координат Δ , мм	$\pm 0,2$

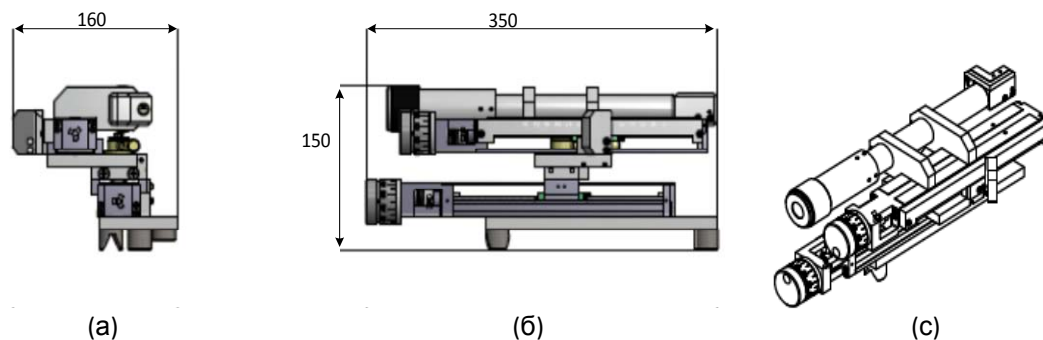
Таблица 3 - Основные технические характеристики

Одно деление линейной шкалы «грубо», мм	1
Одно деление шкалы барабана привода «точно», мм	0,05
Один оборот барабана привода «точно», мм	1
Кратность увеличения зрительной трубы	3
Пределы установки окуляра, дптр.	± 4
Габаритные размеры в рабочем положении, (Ш×В×Г), мм, не более	350×150×350
Габаритные размеры в транспортном положении, (Ш×В×Г), мм, не более	350×150×160
Габаритные размеры защитного футляра, (Ш×В×Г), мм, не более	460×220×350
Масса изделия, кг, не более	4
Масса изделия в футляре, кг, не более	7
Продолжительность работы системы подсветки до полного разряда батареи питания, ч	8
Продолжительность зарядки батареи, ч	2
Условия эксплуатации: - температура окружающего воздуха, °С - относительная влажность воздуха, % - атмосферное давление, кПа - напряжение питающей сети, В - частота питающей сети, Гц	от -10 до +40 98 при +25 °С от 71,6 до 106,7 220±22 50±2
Средний срок службы, лет	10
Средняя наработка на отказ, ч	10 000

Знак утверждения типа

наносится на титульный лист руководства по эксплуатации ФАНЕ.411729.001 РЭ типографским способом.

Комплектность средства измерений

Таблица 4 - Комплектность средства измерений

Наименование	Обозначение	Количество
Координатомер ручной оптико-механический ОМК-130-02	-	1 шт.
Руководство по эксплуатации	ФАНЕ.201219.001 РЭ	1 экз.
Паспорт	ФАНЕ.201219.001 ПС	1 экз.
Методика поверки	18-18/023 МП	1 экз.
Свидетельство о поверке	-	1 экз.
Ящик укладочный (футляр)	-	1 шт.
Устройство зарядное системы подсветки (220 В, 50 Гц)	-	1 шт.

Поверка

осуществляется по документу 18-18/023 МП «Координатомеры ручные оптико-механические ОМК-130-02. Методика поверки», утвержденному ФБУ «Красноярский ЦСМ» 19.12.2017 г.

Основное средство поверки:

Микроскоп видеоизмерительный универсальный ММ 320 с диапазоном измерений по оси X от 0 до 200 мм, по оси Y от 0 до 100 мм, по оси Z от 0 до 150 мм с пределом допускаемой абсолютной погрешности измерений $\pm(0,003+(L/100))$ мм (рег. номер 39844-08);

Допускается применение аналогичных средств поверки, обеспечивающих метрологические характеристики поверяемых СИ с требуемой точностью.

Знак поверки наносится на коробку с блоком аккумуляторов и зарядным устройством в виде клейма и на свидетельство о поверке в виде наклейки со штрих-кодом.

Сведения о методиках (методах) измерений

приведены в эксплуатационном документе.

Нормативные и технические документы, устанавливающие требования к координатомерам ручным оптико-механическим ОМК-130-02

ФАНЕ.201219.001ТУ Координатомер ручной оптико-механический ОМК-130-02.
Технические условия

Изготовитель

Научно-производственная компания «ФАЗА» общество с ограниченной ответственностью (НПК «ФАЗА» ООО)

ИНН 2463223015

Адрес: 660036, г. Красноярск, ул. Академика Киренского, 24 «А», помещение 109

Телефон (факс): (391) 218-02-87

Web-сайт: www.ntcrmezon.ru

E-mail: faza-company@mail.ru

Испытательный центр

Федеральное бюджетное учреждение «Государственный региональный центр стандартизации, метрологии и испытаний в Красноярском крае (ФБУ «Красноярский «ЦСМ»)

Адрес: 660064, г. Красноярск, ул. Академика Вавилова, 1А

Телефон (391) 236-30-80

Факс (391) 236-12-94

Web-сайт: www.krascsm.ru

E-mail: csm@krascsm.ru

Аттестат аккредитации ФБУ «Красноярский ЦСМ» по проведению испытаний средств измерений в целях утверждения типа № RA.RU.311536 от 26.02.2016 г.

Заместитель

Руководителя Федерального
агентства по техническому
регулированию и метрологии

С.С. Голубев

М.п. « ___ » _____ 2018 г.